

LOT ELECTRICITE



GARE RER B
Port Royal

COFFRET EXTRACTEUR CVC
LOCAL - LC015

SCHEMA ELECTRIQUE

Logo et adresse Entreprise

Document de base

Schéma de base MCFE
Plan N° E015
Indice C du 07/01/2016

Logo et Adresse de l'Emetteur du document

SAMEX

ACMO - Parc
10, Avenue Réaumur
92140 - CLAMART

PAGE DE GARDE

DATE: 22/06/2022

FOLIO N° 01/09 B

AFFAIRE N°: _____

PLAN N°: **22-062-001**

Ind.	Etabli par:	Vérifier par:	Date	Objet de la révision
0	EVD	S. RICARD	17/04/2022	Création document
A	EVD	S. RICARD	30/05/2022	Mise à jour repères après fabrication
B	EVD	S. RICARD	04/06/2022	Folio 3 remplacement de la protection Q2-iC60N.2P.D1A par Q2-iC60N.2P.C16A
.
-	--	--	--	-
-	--	--	--	-
-	--	--	--	-
-	--	--	--	-
-	--	--	--	-
-	--	--	--	-
-	--	--	--	-
-	--	--	--	-



FOLIO	DESCRIPTION	DATE
01/09 B	PAGE DE GARDE	04/06/2022
02/09 B	LISTE DES FOLIOS 1	04/06/2022
03/09 B	PUISSANCE & FORMATION DES POLARITES	04/06/2022
04/09 B	PUISSANCE EXTRACTEUR ET REGULATEUR	30/05/2022
05/09 B	TELECOMMANDE SECURITE - REARMEMENT	30/05/2022
06/09 B	ALARME HTE - DEF. EXTRACTEUR - POSITION CLAPE	30/05/2022
07/09 B	TELECOMMANDE EXTRACTEUR CVC	30/05/2022
08/09 B	PANNEAU DE SIGNALISATION	30/05/2022
09/09 B	BORNIER REPORT GTC	30/05/2022

DESSINE PAR: EVD
DATE: 30/05/2022

AFFAIRE:



RATP
PORT ROYAL

SAMEX

ACMO - Parc
10, Avenue Réaumur
92140 - CLAMART

DESIGNATION DU FOLIO:
COFFRET EXTRACTEUR LC015
LISTE DES FOLIOS 1

FOLIO
02/09 B

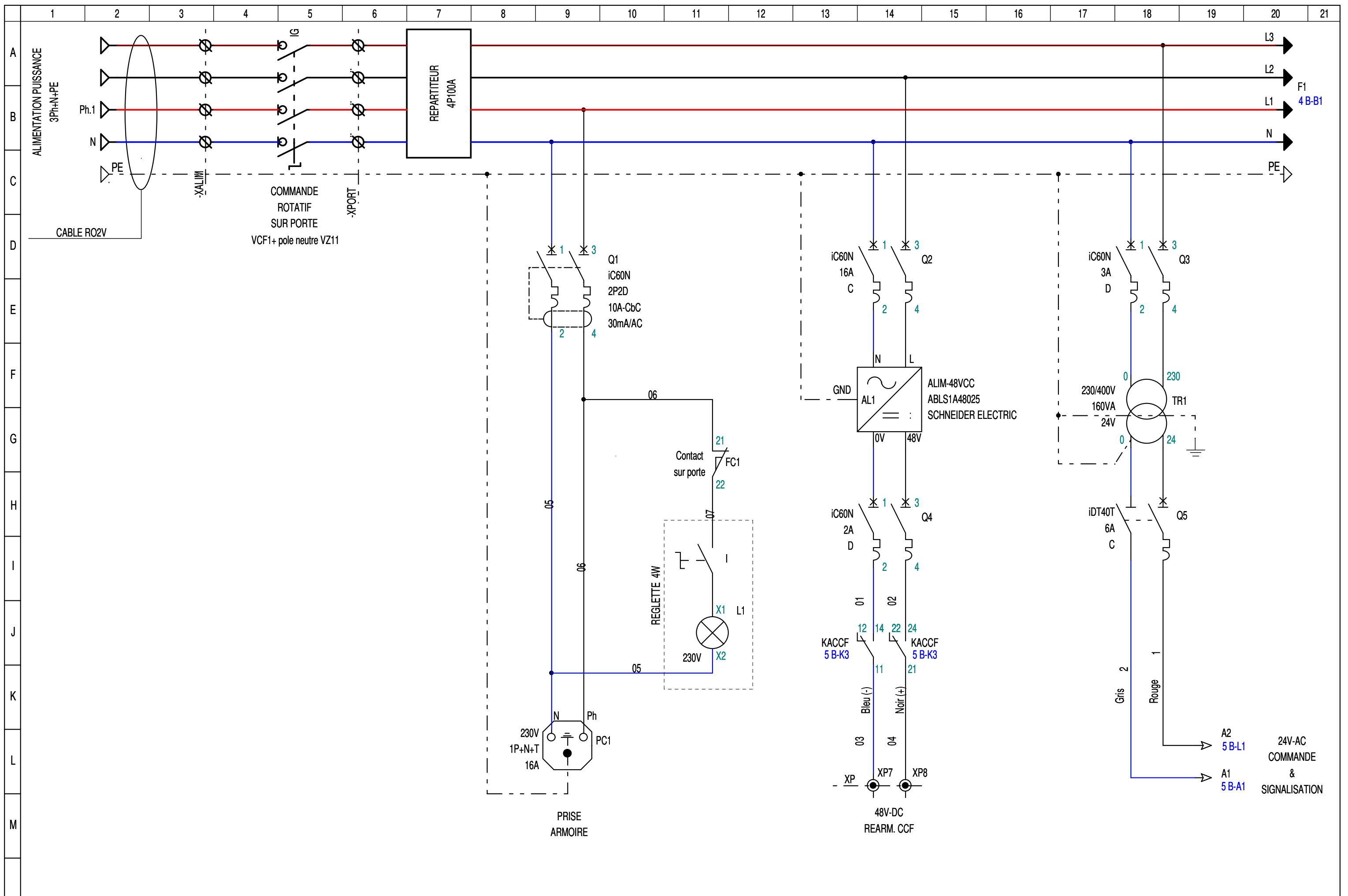

DESSINE PAR: EVD
 DATE: 30/05/2022

AFFAIRE:  RATP
 PORT ROYAL

SAMEX

ACMO - Parc
 10, Avenue Réaumur
 92140 - CLAMART

DESIGNATION DU FOLIO:
 COFFRET EXTRACTEUR LC049
 PUISSANCE & FORMATION DES POLARITES

FOLIO:
 03/09 B

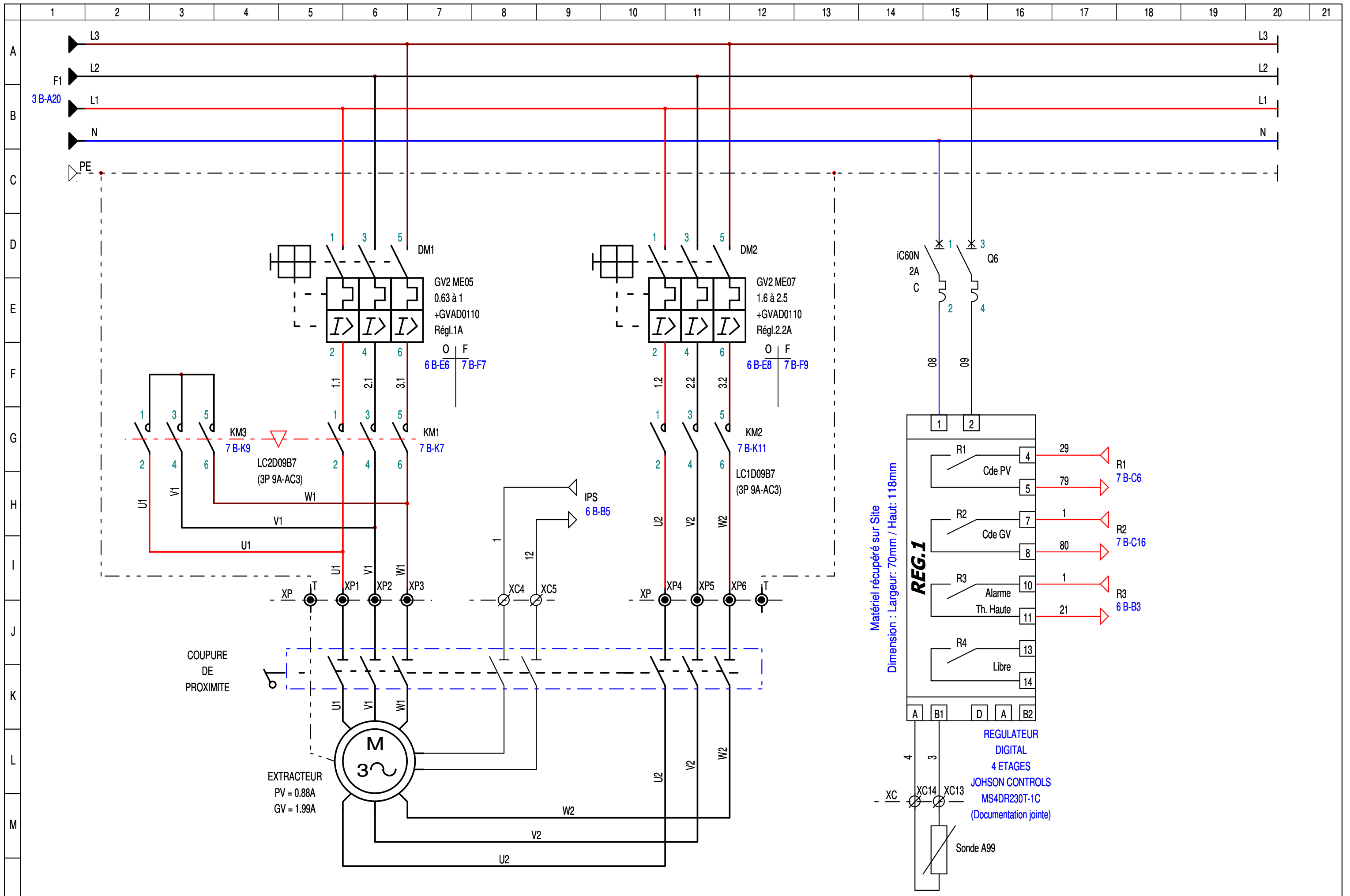

Matériel récupéré sur Site
Dimension : Largeur: 70mm / Haut: 118mm

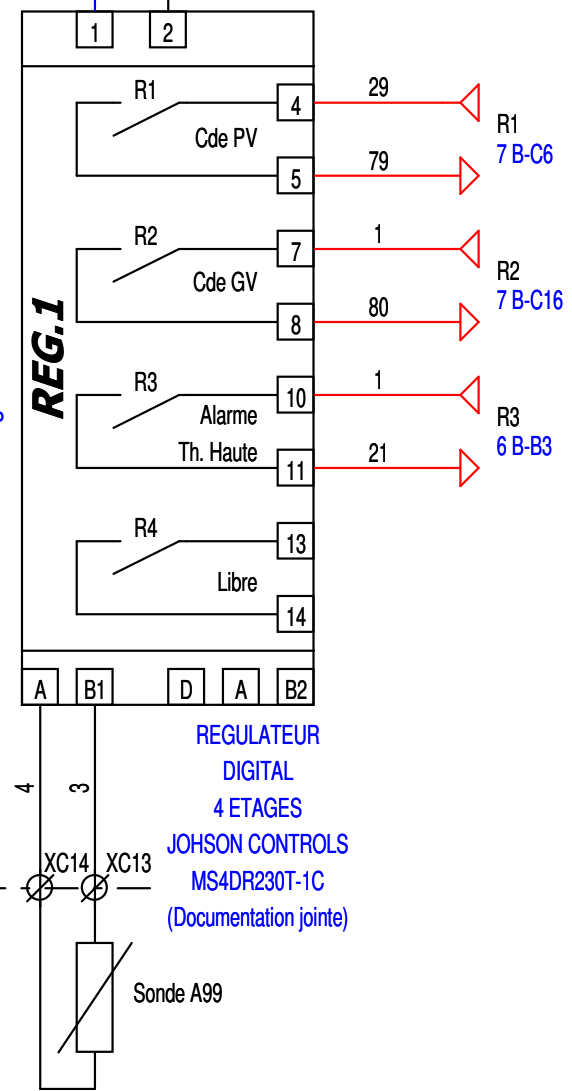

DESSINE PAR: EVD
DATE: 30/05/2022

AFFAIRE:  RATP
PORT ROYAL

SAMEX

ACMO - Parc
10, Avenue Réaumur
92140 - CLAMART

DESIGNATION DU FOLIO:
COFFRET EXTRACTEUR LC015
PUISSANCE EXTRACTEUR ET REGULATEUR

FOLIO:
04/09 B

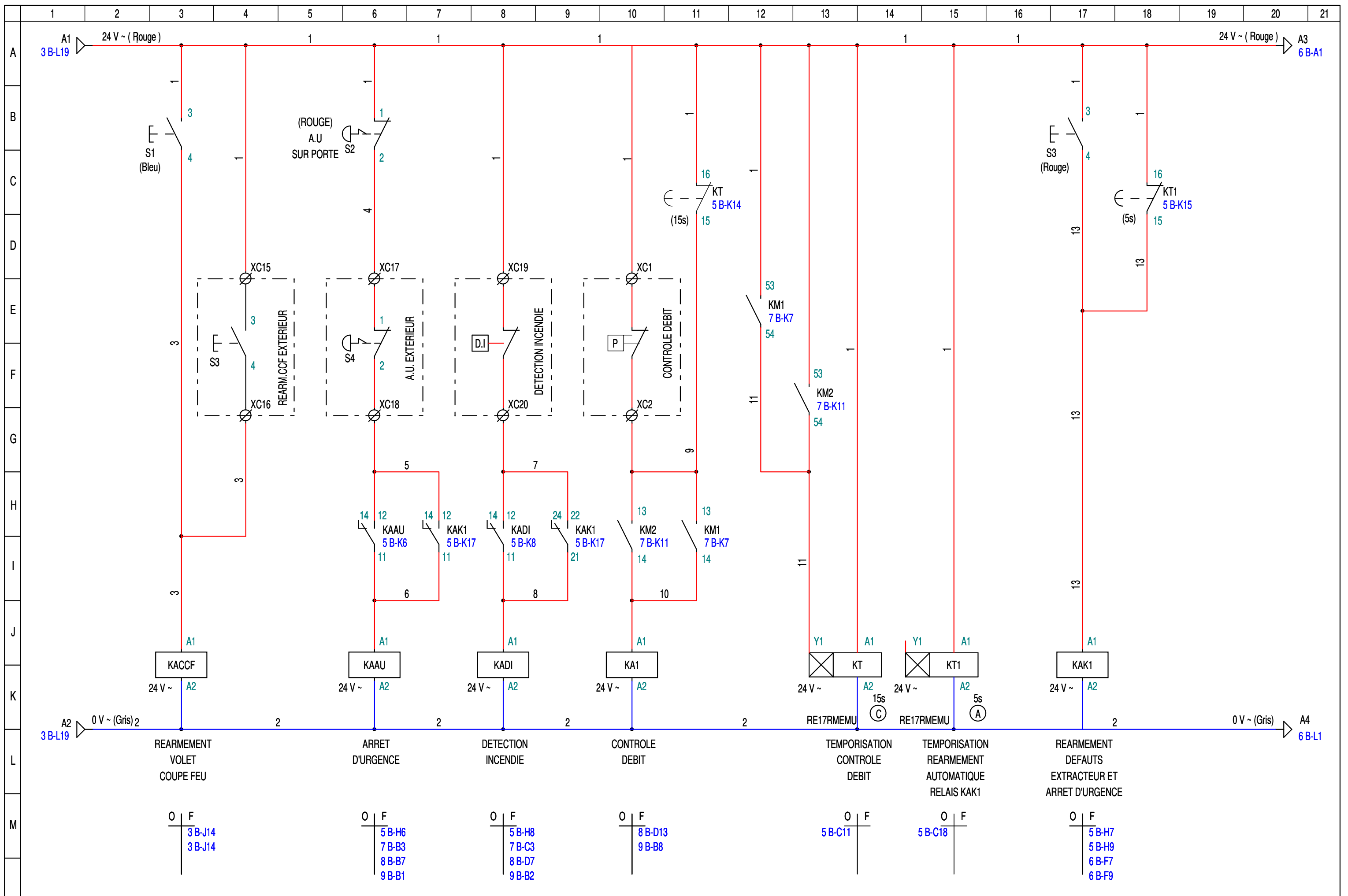

DESSINE PAR: EVD
DATE: 30/05/2022

AFFAIRE:  RATP
PORT ROYAL

SAMEX

ACMO - Parc
10, Avenue Réaumur
92140 - CLAMART

DESIGNATION DU FOLIO:
COFFRET EXTRACTEUR LC015
TELECOMMANDE SECURITE - REARMEMENT

FOLIO:
05/09 B

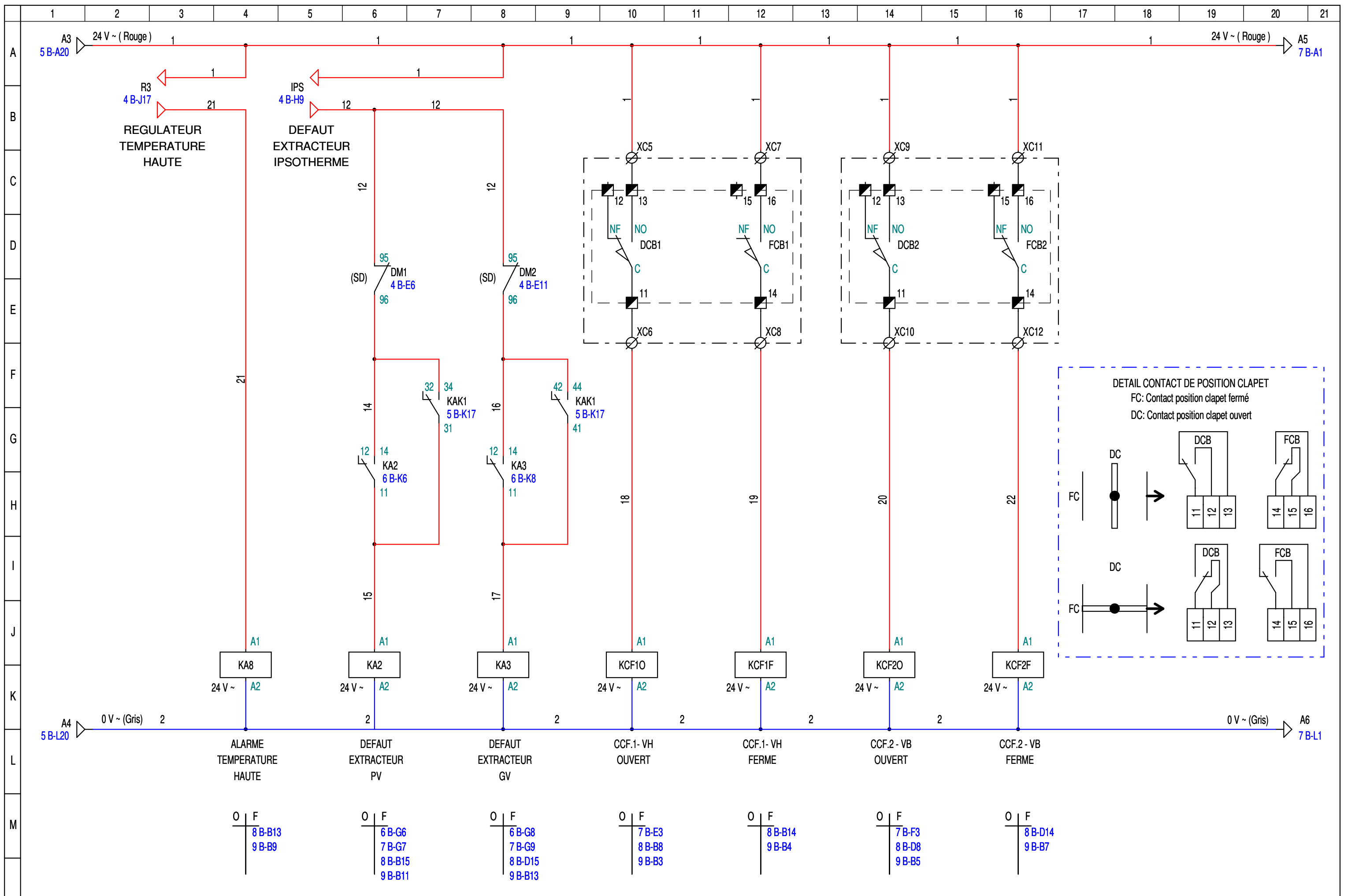

DESSINE PAR: EVD
DATE: 30/05/2022

AFFAIRE:



RATP
PORT ROYAL

SAMEX

ACMO - Parc
10, Avenue Réaumur
92140 - CLAMART

DESIGNATION DU FOLIO:
COFFRET EXTRACTEUR LC015
ALARME HTE - DEF. EXTRACTEUR - POSITION CLAPETS

FOLIO:
06/09 B

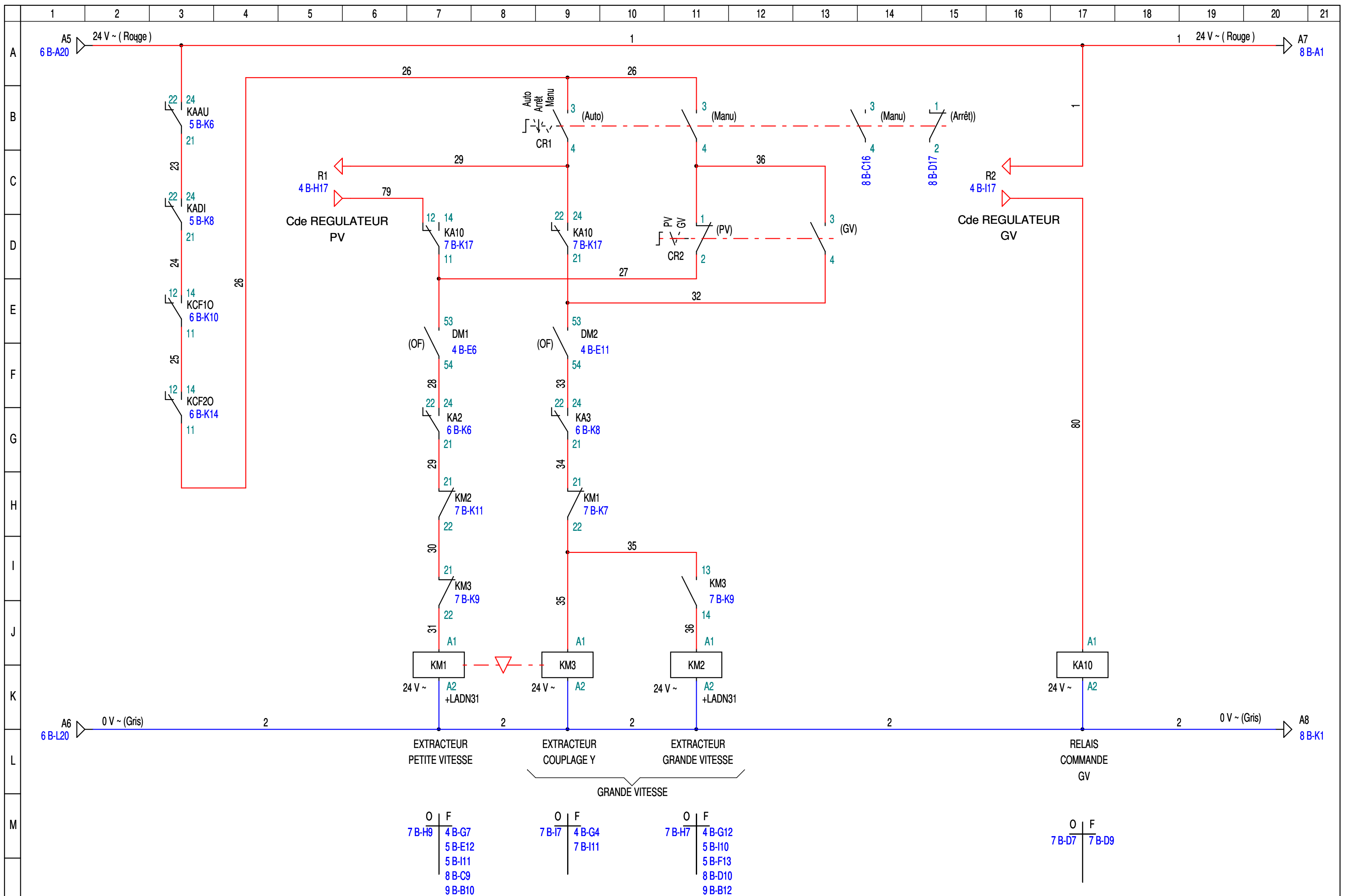

DESSINE PAR: EVD
DATE: 30/05/2022

AFFAIRE:



RATP
PORT ROYAL

SAMEX

ACMO - Parc
10, Avenue Réaumur
92140 - CLAMART

DESIGNATION DU FOLIO:
COFFRET EXTRACTEUR LC015
TELECOMMANDE EXTRACTEUR CVC

FOLIO:
07/09 B

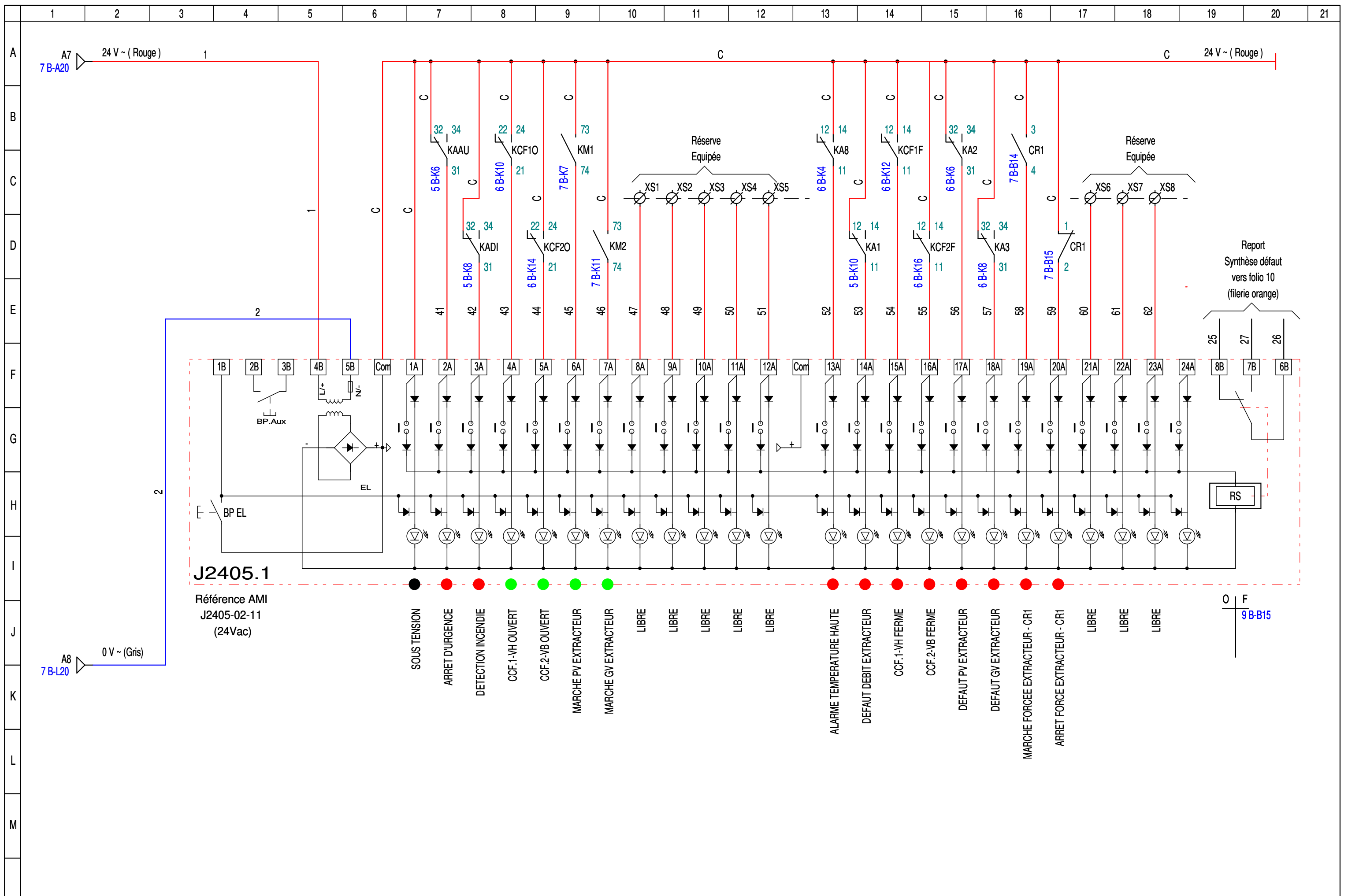

Report
 Synthèse défaut
 vers folio 10
 (filerie orange)

O | F
 9B-B15

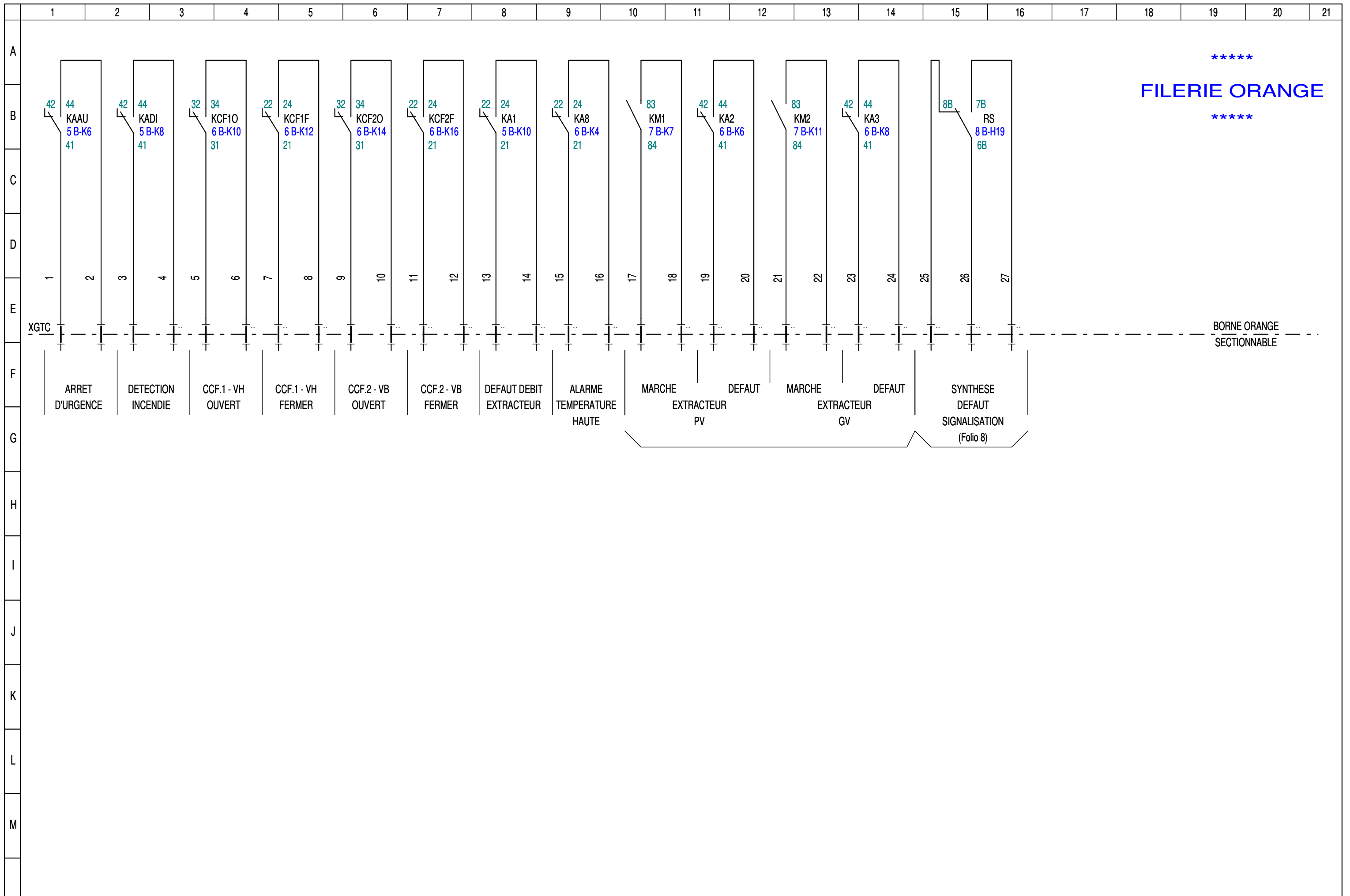

DESSINE PAR: EVD
DATE: 30/05/2022

AFFAIRE:  RATP
PORT ROYAL

SAMEX

ACMO - Parc
10, Avenue Réaumur
92140 - CLAMART

DESIGNATION DU FOLIO:
COFFRET EXTRACTEUR LC015
BORNIER REPORT GTC

FOLIO:
09/09 B